

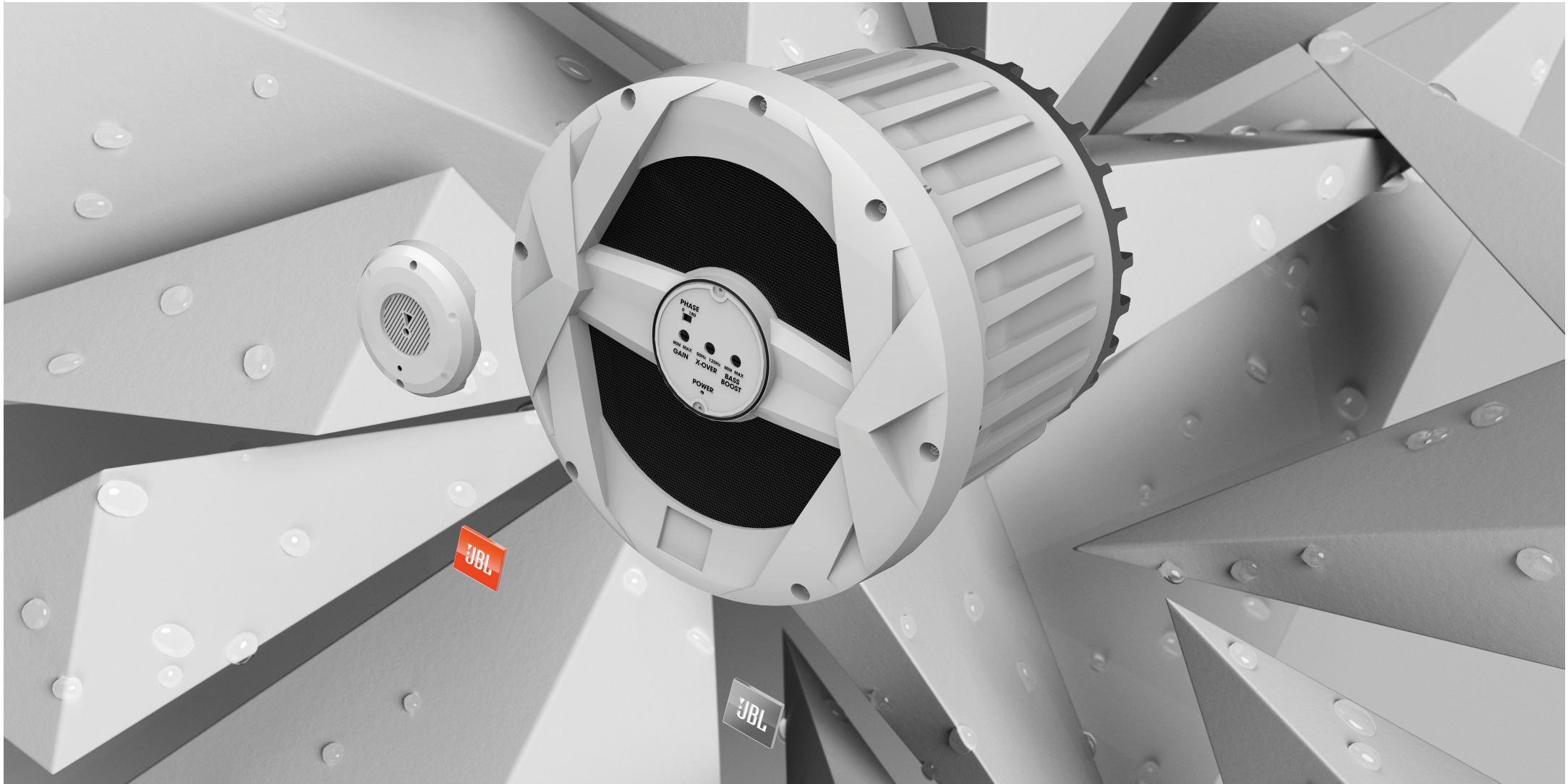

MARINE MBP10



MARINE POWERED SUBWOOFER OWNER'S MANUAL
SUBWOOFER ACTIF MARINE MODE D'EMPLOI
SUBWOOFER ALIMENTADO PARA ENTORNOS MARINOS MANUAL DEL PROPIETARIO

www.jbl.com

INSTALLATION

THANK YOU

for choosing the JBL® MBP10. In order that we may better serve you should you require warranty service for your new subwoofer, please retain your original purchase receipt and register your new JBL marine subwoofer online at www.jbl.com.

WARNING

Playing loud music in a boat can hinder your ability to hear other boats, passengers and nearby swimmers and can permanently damage your hearing. We recommend listening at low or moderate levels while operating your boat. JBL accepts no liability for hearing loss, bodily injury or property damage resulting from the use or misuse of this product.

IMPORTANT

The MBP10 has been designed to provide the kind of high-performance low-frequency reproduction that used to require big, clumsy enclosures, large amplifiers and complex installation. To ensure maximum performance, we strongly recommend that installation be entrusted to a qualified professional. Although these instructions explain how to install the MBP10 in a general sense, they do not show the specific installation methods for your particular boat. If you feel you do not have the necessary tools or experience, do not attempt the installation yourself; rather, ask your authorized JBL car audio or marine audio dealer about professional installation options. Remember to keep this manual and your sales receipt in a safe place for future reference.

NOTE: This marine product is not intended for automotive applications.

INSTALLATION WARNINGS AND TIPS

- Always wear protective eyewear when using tools.
- Turn off the audio system and other electrical devices before you start. Disconnect the (–) negative lead from your boat's battery.
- At the installation sites, locate and make a note of all fuel lines, hydraulic lines, vacuum lines and electrical wiring. Use extreme caution when cutting or drilling in and around these areas.
- Check clearances on both sides of a planned mounting surface before drilling any holes or installing any screws. Remember that the screws can extend behind the surface.
Do not use screws long enough to penetrate the boat's hull.
- Before drilling or cutting holes, use a utility knife to remove unwanted fabric or vinyl to keep material from snagging in a drill bit.
- When routing cables, keep input-signal cables away from power cables and speaker wires.
- When making connections, make certain they are secure and properly insulated.
- If the amplifier's fuse must be replaced, use only the same type and rating as that of the original. Do not substitute another kind.

CHOOSING A MOUNTING LOCATION

Choose a mounting location that doesn't interfere with walkways, seats or the operation of steering, control or safety mechanisms. The MBP10 must not interfere with the safe operation of the boat. The best location is usually a vertical wall that separates an under-seat storage compartment from the boat's interior space, as shown in Figure 1.

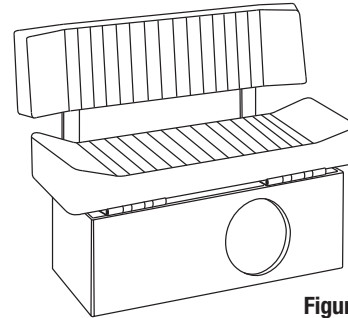

Figure 1

MOUNTING THE MBP10

CAUTION: Make sure mounting screws will not puncture wiring harnesses, control cables, hydraulic or fuel lines, the fuel tank or the hull. Some or all of these may be located behind or under the mounting surface.

Cutting the Hole and Mounting the MBP10

1. Check that there is enough clearance behind the mounting surface to accommodate the MBP10.
2. Using the included mounting template, check for clearance of the mounting flange and overall shape of the MBP10 in front of the mounting surface.
3. Mark the hole in the baffle for the MBP10 and the holes for the mounting bolts.
4. Using a jigsaw or a rotary tool with a blade appropriate for the material you'll cut, cut along the line that marks the mounting hole.
5. Using a drill and bit, drill the holes for the mounting screws.
6. Insert the MBP10 in the mounting hole, align the screw holes, insert the screws and then tighten them to hold the MBP10 in place.

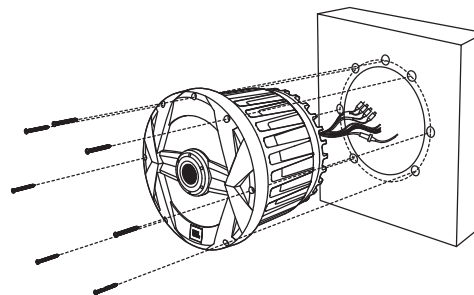

Figure 2

CONNECTIONS

About Power and Ground Connections:

The red B+ wire and the black ground wire should be connected directly to the battery terminals in your boat. If your boat has a two-battery system, connect the red and black wires to the battery that provides power for your boat's accessories rather than the battery that provides power to start your boat's motor. JBL's MBP10 is designed to shut off if it senses that your battery's voltage has fallen below 10 volts, in order to prevent your battery from becoming fully discharged while you're on the water.

Power Connection

Connect power, ground and remote turn-on signal to the MBP10, as shown in Figure 3. Also observe these installation tips:

- Use at least #12 AWG wire for the +BATT (+12 Vdc) and GND (ground) connections. Use at least a #20 AWG wire for the REM (remote) connection.
- When routing power, ground, remote and signal cables, ensure that wires are not able to become entangled with cargo, control cables, the boat's motor, passengers' feet or any other object that could become a safety hazard.
- Install a fuse holder with a 30A fuse within 18" of the battery + terminal (see Figure 5).
- The REM connection requires +5 to +12 Vdc signal for the MBP10 to turn on. Most head units provide this remote voltage signal.

Connecting the Signal

The MBP10 includes a 2-channel speaker-level input and a 2-channel line-level input. Either input connection type may be used. Follow the diagram below to connect signal to your MBP10.

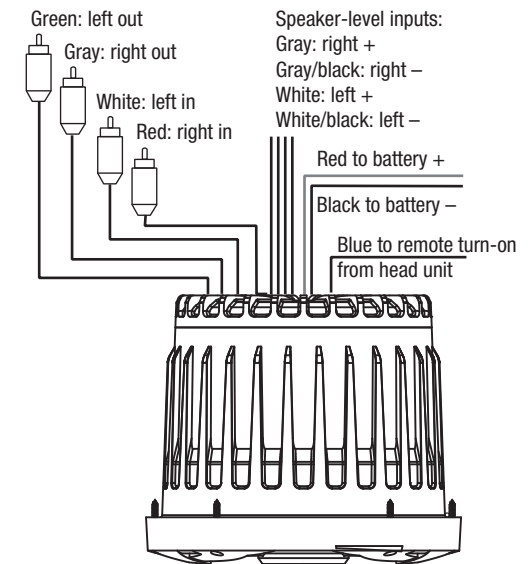
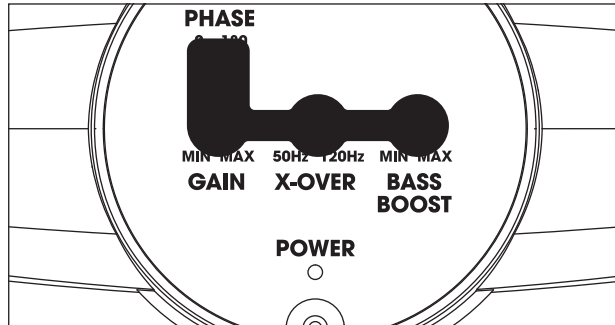

Figure 3

CONTROLS AND FUNCTIONS

The MBP10 has several controls and indicators that simplify sonic integration with the rest of the speakers on your boat. To gain access to the controls, you must remove the water-tight rubber plug underneath. To install the cover, follow the arrows in Figure 6 and insert the two screws.

Figure 4. Rubber plug



NOTE: Be sure to replace the rubber plug after making adjustments.

Figure 5. Installing cover

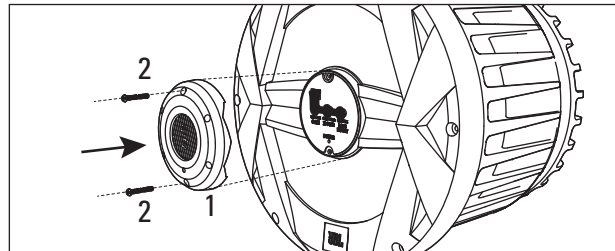
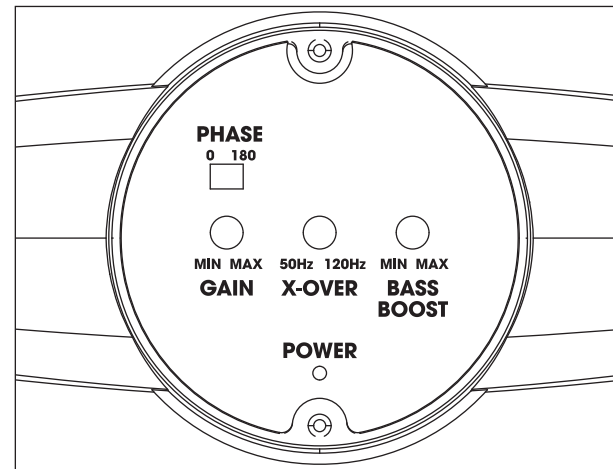

Figure 6. MBP10 controls on the front panel



Power LED: This indicator will glow white when the MBP10 is operational.

Gain Control: Use this control to adjust the volume (loudness) of the MBP10, compared to the loudness of the other speakers in your boat.

Crossover: Use this control to adjust the amount of high-frequency information in the MBP10's output. A lower value means less high-frequency signal will be present in the MBP10's output.

Bass Boost: Use this control to correct any perceived peak or dip in the bass response. This control provides boost or cut at 60Hz. Set the control to any value between 0dB and +7dB, according to your preference.

Phase Control: Use this switch to reverse the phase of the MBP10's output, with respect to its input. Choose the position (0° or 180°) that sounds best. See "Tuning the MBP10."

TUNING THE MBP10

1. Make sure the head unit is off and its volume control is set to minimum.
2. On the MBP10's front panel, set the Gain control to the midpoint position.
3. Set the Crossover control to its maximum position (clockwise).
4. Set the Bass Boost control to the minimum position (counterclockwise).
5. Set Phase to 0°.
6. Turn on the head unit and play a favorite music track that has substantial bass. Set the head unit's volume control to 75% of the total output (approximately 3 o'clock on rotary controls).
7. Listen to your system, making a mental note of the amount of upper bass being reproduced.
8. Switch the Phase control to 180° and listen again for upper bass content. There may be more upper bass, less upper bass, or no change at all. The position that provides the most upper bass is correct.
9. Adjust the Crossover control clockwise or counterclockwise until you hear only low-frequency information in the output of the MBP10. For example, you should NOT hear any vocals coming from the MBP10 when seated in the normal listening position.
10. Adjust the Bass Boost control clockwise to suit your preference.

NOTE: In most cases, the steps above will provide satisfactory tuning. However, the actual process may require several readjustments of each control, since the settings will interact with each other. If necessary, consult your authorized JBL car or marine audio dealer for help in tuning your system.

NOTE: Depending on the MBP10's orientation and location in your boat, reversing the phase may (or may not) increase or decrease the amount of upper bass being reproduced.

TROUBLESHOOTING

SYMPTOM	LIKELY CAUSE	SOLUTION
Power LED is not lit.	Fuse is blown. Head unit is not functioning properly.	Fuse should be replaced. Check remote voltage, and power, ground or remote connections. The MBP10 is designed to shut off if the battery voltage falls below 10V. This is to ensure that your battery isn't completely drained. Charge the boat's battery.
Power LED is lit but there is no bass.	Inputs are not connected. Head-unit fader control is not set properly.	Check connections. Adjust head-unit fader control to feed audio signals to the MBP10.
MBP10 sounds muddy or distorted.	Gain control is set too high. Bass Boost is set too high. Head-unit output is distorted or blown.	Readjust Gain control (see "Tuning the MBP10" on the previous page). Readjust Bass Boost control (see "Tuning the MBP10" on the previous page).

A valid serial number is required for warranty coverage.
Features, specifications and appearance are subject to change without notice.

SPECIFICATIONS

MBP10

- 10" (250mm) Marine Powered Subwoofer
- Amplifier Power: 250W RMS
- Frequency Response: 40Hz – 120Hz
- Signal-to-Noise Ratio: $\geq 75\text{dB}$ @1W
- Fuse: 30A
- Max. Current Draw: 27A
- Idle Current Draw: $< 1.2\text{A}$
- Input Sensitivity:
 - Line-Level Input: 100mV to 6V
 - Speaker-Level Input: 250mV to 12.5V
- Crossover Frequency: 50Hz to 120Hz
- Crossover Slope: 12dB per octave
- Bass Boost: 0dB to +7dB @ 60Hz
- Mounting Depth: 7-15/16" (201mm)
- Cutout Diameter: 10-1/4" (259mm)
- Overall Diameter: 11-1/4" (285mm)

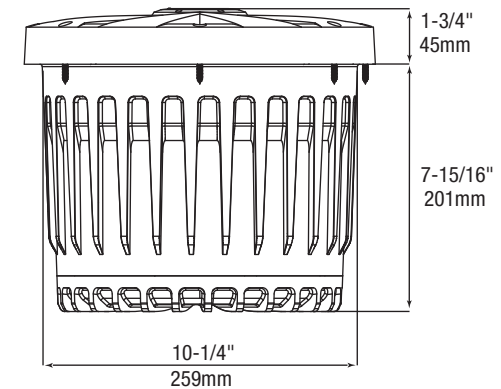
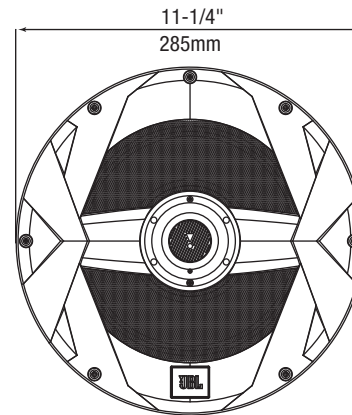

HARMAN International Industries, Inc.
8500 Balboa Boulevard, Northridge, CA 91329 USA
www.jbl.com

© 2018 HARMAN International Industries, Incorporated. All rights reserved. JBL is a trademark of HARMAN International Industries, Incorporated, registered in the United States and/or other countries. Features, specifications and appearance are subject to change without notice.



MERCI

d'avoir choisi le JBL® MBP10. Afin que nous puissions mieux vous servir, si vous devez utiliser le service de garantie pour votre nouveau subwoofer, veuillez conserver votre facture d'achat originale et enregistrer votre nouveau subwoofer marine JBL en ligne sur www.jbl.com.

AVERTISSEMENT

L'écoute de musique à fort volume dans un bateau peut dégrader votre capacité d'entendre les autres bateaux et endommager définitivement votre audition. Nous recommandons l'écoute à des niveaux bas ou modérés pendant l'utilisation de votre bateau. JBL n'accepte aucune responsabilité pour la perte d'audition, les blessures ou les dommages aux biens suite à l'utilisation ou à une mauvaise utilisation de ce produit.

IMPORTANT

Le MBP10 a été conçu pour produire le type de reproduction hautes performances des basses fréquences qui nécessitait auparavant de gros caissons encombrants, des amplificateurs très puissants et une installation complexe. Afin d'obtenir des performances maximales, nous recommandons fortement de confier l'installation à un professionnel qualifié. Bien que ces instructions expliquent comment installer le MBP10 d'une façon générale, elles ne précisent pas les méthodes d'installation particulières éventuellement requises pour votre bateau. Si Vous pensez ne pas disposer des outils ou de l'expérience pratique nécessaires, ne tentez pas l'installation vous-même ; demandez plutôt à votre distributeur audio automobile ou marine agréé JBL de vous conseiller des options d'installation professionnelles. Veillez à conserver ce manuel et votre facture dans un endroit sûr pour toute référence ultérieure.

REMARQUE : ce produit marine n'est pas destiné aux applications automobiles.

AVERTISSEMENTS ET CONSEILS SUR L'INSTALLATION

- Portez toujours des lunettes de protection pour utiliser des outils.
- Éteignez le système audio et les autres appareils électriques avant de commencer. Débranchez le fil négatif (-) de la batterie de votre bateau.
- Sur les sites d'installation, trouvez et notez toutes les canalisations de carburant, les canalisations hydrauliques, les canalisations de dépression et le câblage électrique. Soyez extrêmement prudent lorsque vous découper ou percez dans et autour de ces zones.
- Vérifiez les espaces des deux côtés d'une surface de montage prévue avant de percer des trous ou de monter des vis. N'oubliez pas que les vis peuvent dépasser derrière la surface. N'utilisez pas de vis assez longues pour pénétrer la coque du bateau.
- Avant de percer ou de découper des trous, utilisez un couteau pour retirer le tissu ou le vinyle indésirable afin d'éviter de prendre le matériau dans un foret.
- Pour faire passer des câbles, maintenez les câbles de signal d'entrée à distance des câbles d'alimentation et des câbles des haut-parleurs.
- Lors de la réalisation des connexions, veillez à ce qu'elles soient sûres et correctement isolées.
- Si le fusible de l'amplificateur doit être remplacé, utilisez uniquement les mêmes types et calibres que ceux de l'original. Ne le remplacez pas par un autre type.

CHOIX DE L'EMPLACEMENT DE MONTAGE

Choisissez un emplacement de montage qui n'interfère pas avec les passages, les sièges ou le fonctionnement de la direction, des commandes ou des mécanismes de sécurité. Le MBP10 ne doit pas gêner l'utilisation du bateau en toute sécurité. Le meilleur emplacement est habituellement une paroi verticale qui sépare un compartiment de stockage sous un siège de l'espace d'intérieur du bateau, comme représenté dans la figure 1.

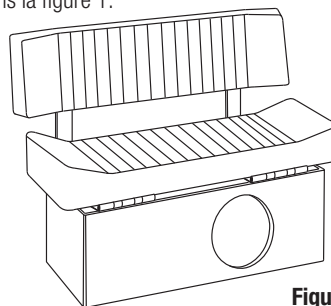

Figure 1

MONTAGE DU MBP10

ATTENTION : veillez à ce que les vis de fixation ne percent pas des faisceaux de câblage, des câbles de commande, des canalisations hydrauliques ou des canalisations de carburant, le réservoir à carburant ou la coque. Certains de ces éléments ou tous peuvent se trouver derrière ou sous la surface de montage.

Découpe du trou et montage du MBP10

1. Vérifiez que l'espace est suffisant derrière la surface de montage pour loger le MBP10.
2. En utilisant le gabarit de montage inclus, recherchez un espace pour la bride de montage et la forme globale du MBP10 devant la surface de montage.
3. Marquez le trou dans le caisson du MBP10 et les trous pour les vis de montage.
4. Utilisez une scie sauteuse ou un outil rotatif avec une lame adaptée au matériau que vous découpez, en suivant la ligne qui représente le trou de montage.
5. Avec une perceuse et un foret, percez les trous des vis de fixation.
6. Insérez le MBP10 dans son trou de montage, alignez les trous des vis, insérez les vis puis serrez-les pour maintenir le MBP10 en place.

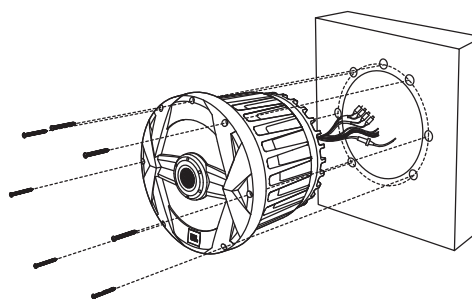

Figure 2

BRANCHEMENTS

Connexions d'alimentation et de masse :

Le fil rouge B+ et le fil de masse noir doivent être connectés directement aux bornes de batterie de votre bateau. Si votre bateau a un système à deux batteries, connectez les fils rouges et noirs à la batterie qui alimente les accessoires de votre bateau, et non à la batterie qui alimente le démarreur du moteur de votre bateau. Le MBP10 de JBL est conçu pour s'éteindre s'il détecte que la tension de votre batterie est inférieure à 10 volts, afin d'éviter sa décharge complète pendant que vous êtes sur l'eau.

Branchement sur le secteur

Connectez l'alimentation, la masse et le signal d'allumage télécommandé au MBP10, comme représenté dans la figure 3. Respectez également ces conseils d'installation :

- Utilisez du fil d'une section d'au moins 3,31 mm² (12 AWG) pour les connexions +BATT (+12 Vcc) et GND (masse). Utilisez du fil d'une section d'au moins 0,5 mm² (20 AWG) pour la connexion REM (télécommande).
- Lorsque vous disposez les câbles d'alimentation, de masse, de télécommande et de signal, vérifiez qu'ils ne peuvent pas se prendre dans le chargement, les câbles de commande, le moteur du bateau, les pieds des passagers ou tout autre objet qui pourrait créer un risque pour la sécurité.
- Installez un porte-fusible avec un fusible de 30 A à moins de 457 mm (18") de la borne + de la batterie (voir la figure 5).
- La connexion REM requiert un signal +5 à +12 Vcc pour que le MBP10 s'allume. La plupart des appareils principaux fournissent ce signal de tension de télécommande.

Branchement du signal

Le MBP10 inclut une entrée de niveau haut-parleur à 2 canaux et une entrée de niveau ligne à 2 canaux. Vous pouvez utiliser le type de connexion d'entrée de votre choix. Suivez le schéma ci-dessous pour connecter le signal à votre MBP10..

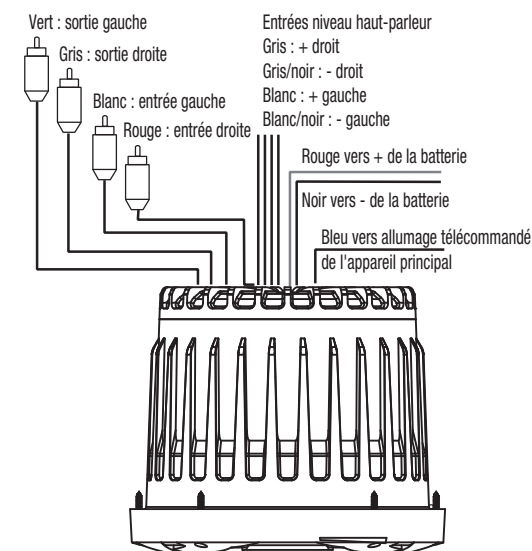
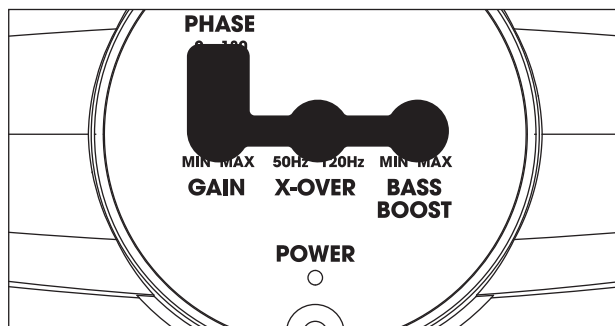

Figure 3

COMMANDES ET FONCTIONS

Le MBP10 a plusieurs commandes et témoins qui simplifient son intégration sonore avec les autres haut-parleurs de votre bateau. Pour accéder aux commandes, vous devez retirer le bouchon étanche en caoutchouc en-dessous. Pour installer le couvercle, suivez les flèches de la figure 6 et insérez les deux vis.

Figure 4. Bouchon de caoutchouc



REMARQUE : n'oubliez pas de remonter le bouchon de caoutchouc après avoir effectué des réglages.

Figure 5. Montage du couvercle

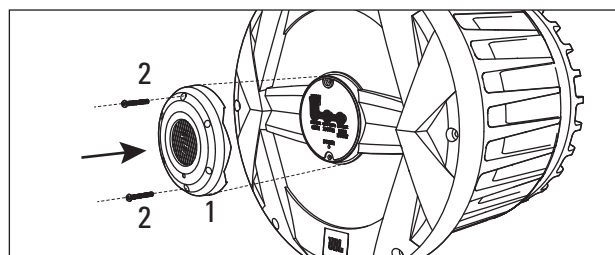
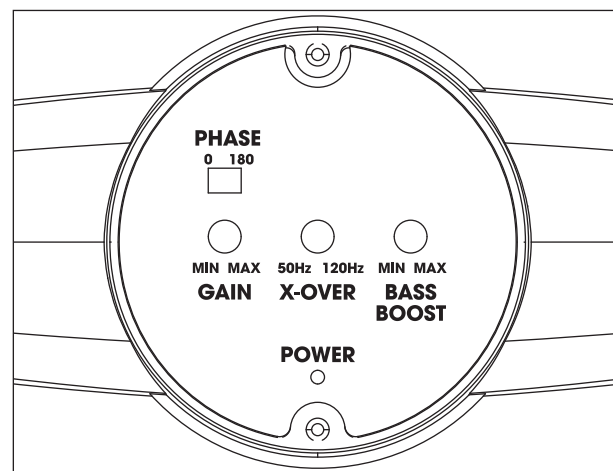

Figure 6. Commandes du MBP10 en façade



DEL d'alimentation : ce témoin s'allume blanc lorsque le MBP10 est opérationnel.

Commande de gain : Utilisez cette commande pour ajuster le volume (le niveau sonore) du MBP10 par rapport aux autres haut-parleurs du bateau.

Filtre : utilisez cette commande pour régler la quantité d'informations à haute fréquence dans la sortie du MBP10. Une valeur inférieure implique la réduction des signaux à hautes fréquences dans la sortie du MBP10.

Suramplification des graves : utilisez cette commande pour corriger tout pic ou creux perçu dans la réponse des graves. Cette commande fournit une amplification ou une atténuation à 60 Hz. Réglez la commande à toute valeur de 0 dB à +7 dB, selon votre préférence.

Commande de phase : utilisez ce commutateur pour inverser la phase de la sortie du MBP10, par rapport à son entrée. Choisissez la position (0 ° ou 180 °) qui produit le meilleur son. Voir « Réglage du MBP10 ».

RÉGLAGE DU MBP10

1. Vérifiez que l'appareil principal est éteint et que sa commande de volume est réglée au minimum.
2. Sur la façade du MBP10, réglez la commande de gain sur sa position centrale.
3. Réglez la commande du filtre à sa position maximale (sens horaire).
4. Réglez la commande Bass Boost sur sa position minimale (sens trigonométrique).
5. Réglez la phase sur 0 °.
6. Allumez l'appareil principal et écoutez l'une de vos musiques préférées contenant des graves substantiels. Réglez la commande de volume de l'appareil principal à 75 % de sa sortie totale (environ 3 heures d'horloge sur les commandes rotatives).
7. Écoutez votre système, en mémorisant la quantité de graves supérieurs reproduite.
8. Basculez la commande de phase sur 180 ° puis réécoutez la quantité de graves supérieurs. Il peut y avoir plus ou moins de graves supérieurs, ou aucun changement. La position qui produit le plus de graves supérieurs est la bonne.
9. Réglez la commande de répartition dans le sens horaire ou trigonométrique jusqu'à ce que vous entendiez uniquement des informations de basses fréquences dans la sortie du MBP10. Par exemple, vous NE DEVEZ PAS entendre de voix provenant du MBP10 lorsque vous êtes dans la position d'écoute normale.
10. Réglez la commande Bass Boost dans le sens horaire en fonction de vos préférences.

REMARQUE : dans la plupart des cas, la procédure ci-dessus fournira des réglages satisfaisants. Cependant, le processus réel peut requérir plusieurs réajustements de chaque commande, car les réglages dépendent les uns des autres. Si nécessaire, consultez votre distributeur agréé JBL audio automobile ou marine pour obtenir une assistance sur le réglage de votre système.

REMARQUE : selon l'orientation du MBP10 et son emplacement dans votre bateau, l'inversion de la phase peut (ou non) augmenter ou diminuer la quantité de graves supérieurs reproduite.

RÉSOLUTION DES PROBLÈMES

SYMPTÔME	CAUSE POSSIBLE	SOLUTION
La DEL d'alimentation ne s'allume pas.	Fusible fondu. L'appareil principal ne fonctionne pas correctement.	Remplacer le fusible. Vérifiez la tension de télécommande et les connexions d'alimentation, masse ou télécommande. Le MBP10 est conçu pour s'éteindre si la tension de la batterie tombe sous 10 V. Cela doit éviter une décharge complète de votre batterie. Chargez la batterie du bateau.
La DEL d'alimentation est allumée mais aucun grave n'est reproduit.	Les entrées ne sont pas connectées. La commande d'atténuation de l'appareil principal n'est pas réglée correctement.	Vérifiez les connexions. Réglez la commande d'atténuation de l'appareil principal pour envoyer des signaux audio au MBP10.
Le son du MBP10 semble flou ou déformé.	La commande de gain est réglée trop haute. Le Bass Boost est réglé trop haut. La sortie de l'appareil principal est déformée ou défaillante.	Réglez la commande de gain (voir « Réglage du MBP10 » de la page précédente). Réglez la commande Bass Boost (voir « Réglage du MBP10 » de la page précédente).

Un numéro de série valide est requis pour la couverture par la garantie.
Les caractéristiques, les spécifications et l'aspect sont susceptibles d'être modifiés sans préavis.

CARACTÉRISTIQUES

MBP10

- Subwoofer marine actif 250 mm (10")
- Puissance de l'amplificateur : 250 W RMS
- Réponse en fréquence : 40 Hz - 120 Hz
- Rapport signal sur bruit : ≥ 75 dB @1W
- Fusible : 30 A
- Intensité consommée max. : 27 A
- Intensité consommée au repos : < 1,2 A
- Sensibilité en entrée :
Entrées niveau ligne : 100 mV à 6 V
Entrées niveau haut-parleur : 250 mV à 12,5 V
- Fréquence de croisement : 50 Hz à 120 Hz
- Pente du filtre : 12 dB par octave
- Suramplification des graves : 0 dB à +7 dB à 60 Hz
- Profondeur de montage : 7-15/16" (201mm)
- Diamètre de découpe : 10-1/4" (259mm)
- Diamètre externe : 11-1/4" (285mm)

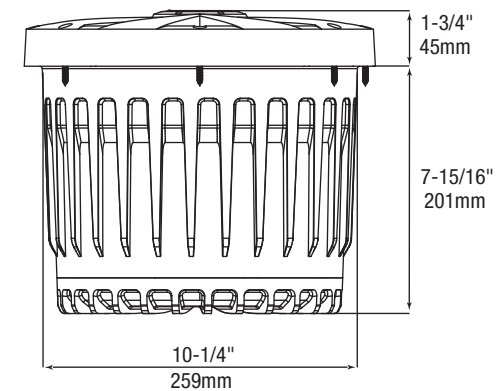
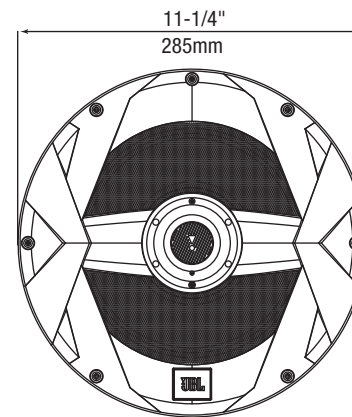

HARMAN International Industries, Inc.
8500 Balboa Boulevard, Northridge, CA 91329 USA
www.jbl.com

© 2018 HARMAN International Industries, Incorporated. Tous droits réservés. JBL est une marque commerciale de HARMAN International Industries, Incorporated, déposée aux États-Unis et/ou dans d'autres pays. Les caractéristiques, les spécifications et l'aspect sont susceptibles d'être modifiés sans préavis.



GRACIAS

por elegir el JBL® MBP10. Para poderte servir mejor en caso de que necesites realizar operaciones de servicio en garantía en tu nuevo subwoofer, conserva el recibo original de compra y registra tu nuevo subwoofer JBL para entornos marinos en línea en www.jbl.com.

ADVERTENCIA

Reproducir música con un volumen elevado en un barco puede obstaculizar tu capacidad para oír otros barcos, pasajeros y nadadores próximos y puede perjudicar el oído de forma permanente. Recomendamos escucharla a niveles bajos o moderados mientras hagas funcionar tu barco. JBL no acepta ninguna responsabilidad por pérdidas auditivas, lesiones corporales o daños materiales como resultado del uso o abuso de este producto.

IMPORTANTE

El MBP10 está diseñado para proporcionar el tipo de reproducción de alto rendimiento en bajas frecuencias que solía requerir grandes cajas difíciles de manejar, grandes amplificadores a instalaciones complejas. Para garantizar el máximo rendimiento, recomendamos encarecidamente que la instalación vaya a cargo de un profesional cualificado. Aunque estas instrucciones explican cómo se instala MBP10 en un sentido general; no abordan métodos de instalación específicos para un barco en particular. Si no dispones de las herramientas o la experiencia necesarias, no intentes llevar a cabo la instalación por tu cuenta. En su lugar, pregunta a tu distribuidor autorizado de sonido para automóvil o marino de JBL acerca de posibles opciones de instalación. Recuerda conservar este manual y el recibo de compra en un lugar seguro para futuras consultas.

NOTA: Este producto para entornos marinos no está destinado a aplicaciones en automóviles.

ADVERTENCIAS Y CONSEJOS SOBRE LA INSTALACIÓN

- Utiliza protección ocular siempre que utilices herramientas.
- Apaga el sistema de audio y otros dispositivos eléctricos antes de empezar. Desconecta el cabo negativo (-) de la batería del barco.
- En los lugares de instalación, busca y toma nota de todos los conductos de combustible, líneas hidráulicas, líneas de vacío y cables eléctricos. Al cortar o taladrar cerca de estas áreas, actúa con extrema precaución.
- Comprueba los espacios libres a ambos lados de la superficie de montaje planificada antes de taladrar cualquier orificio o instalar cualquier tornillo. Recuerda que los tornillos pueden extenderse detrás de la superficie. No utilices tornillos lo suficientemente largos como para atravesar el casco del barco.
- Antes de taladrar o recortar agujeros, utiliza un cúter para quitar los tejidos o vinilos indeseados a fin de evitar que se enganchen en las brocas.
- Al tender los cables, mantén los cables de entrada de señal alejados de los cables de alimentación y los cables de altavoz.
- Al realizar conexiones, comprueba que estén aseguradas y debidamente aisladas.
- Si es necesario sustituir el fusible del amplificador, utiliza solo fusibles del mismo tipo y las mismas características nominales que el original. No lo sustituyas por otro de otro tipo.
- If the amplifier's fuse must be replaced, use only the same type and rating as that of the original. Do not substitute another kind.

CÓMO ELEGIR UNA UBICACIÓN DE MONTAJE

Elige una ubicación de montaje que no interfiera con zonas de paso, asientos o mecanismos de dirección, control o seguridad. El MBP10 no debe interferir con el funcionamiento seguro del barco. Por lo general, la ubicación idónea es una pared vertical que separe un arcón de almacenamiento de debajo de un asiento del espacio interior del barco, tal como muestra la Figura 1.



Figura 1

MONTAJE DEL MBP10

PRECAUCIÓN: Comprueba que los tornillos de montaje no vayan a pinchar mazos de cables, cables de control, líneas hidráulicas o de combustible, el depósito de combustible o el casco. Algunos de estos pueden estar debajo o detrás de la superficie de montaje.

Recortar el agujero y montar el MBP10

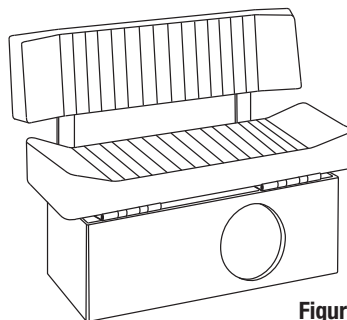
1. Comprueba que haya espacio libre suficiente detrás de la superficie de montaje para colocar el MBP10.
2. Con la plantilla de montaje incluida, comprueba el espacio libre de la brida de montaje y la forma completa del MBP10 delante de la superficie de montaje.
3. Marca el agujero en el deflector para el MBP10 y los orificios para los pernos de montaje.
4. Con una sierra de mano o una herramienta rotativa de corte con una hoja adecuada para el material que vas a cortar, corta por la línea que indica el agujero de montaje.
5. Con un taladro y una broca, taladra los agujeros para los tornillos de montaje.
6. Inserta el MBP10 en el agujero de montaje, alinea los agujeros para los tornillos, inserta los tornillos y apriétalos para sostener el MBP10 en su lugar.



Figura 2

CONEXIONES

Acerca de las conexiones de alimentación y a tierra:

Es necesario conectar el cable rojo B+ y el cable negro de toma de tierra directamente a los terminales de la batería del barco. Si el barco utiliza un sistema con dos baterías, conecta los cables rojo y negro en la batería que alimente los accesorios del barco en lugar de la batería que alimenta el arranque del motor. El MBP10 de JBL está diseñado para apagarse si detecta que la tensión de la batería es menor que 10 V para evitar que la batería se descargue totalmente mientras estás en el agua.

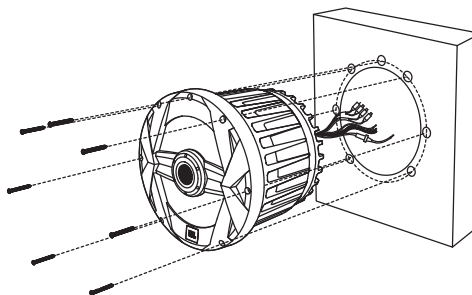
Conexión de alimentación

Conecta la alimentación, la toma de tierra y la señal de encendido remoto al MBP10 tal como se indica en la Figura 3. Ten en cuenta estos consejos de instalación:

- Utiliza cable de por lo menos 12 AWG para las conexiones con +BATT (+12 VCC) y GND (a tierra). Utiliza por lo menos cable de 20 AWG para la conexión REM (remota).
- Al tender los cables de alimentación, toma de tierra, control remoto y señal, asegúrate de que los cables no puedan enredarse con cargas, cables de control, el motor del barco, los pies de los pasajeros ni ningún otro objeto que se pueda convertir en un peligro para la seguridad.
- Instala un soporte para fusibles con un fusible de 30 A a 45 cm como máximo del terminal + de la batería (consulta la Figura 5).
- Para encender el MBP10, la conexión REM necesita una señal de +5 a +12 VCC. La mayoría de las unidades centrales suministran esta señal de tensión.

Conexión de la señal

El MBP10 incluye una entrada de altavoz de 2 canales y una entrada de nivel de línea de 2 canales. Se puede utilizar cualquier conexión de entrada. Utiliza el diagrama siguiente para conectar la señal al MBP10.

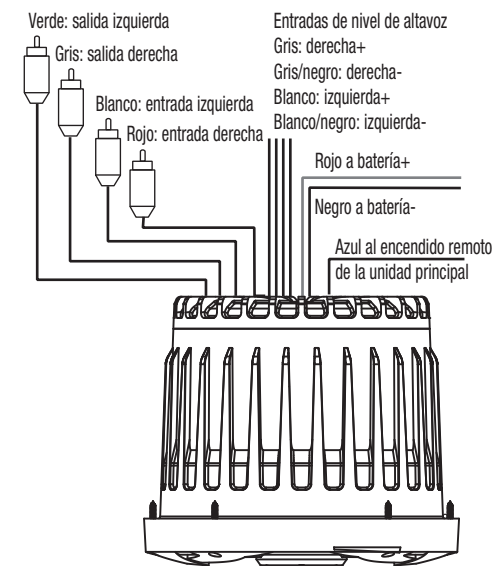
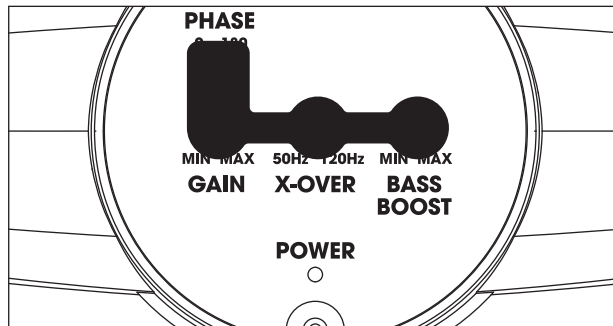

Figure 3

CONTROLES Y FUNCIONES

El MBP10 dispone de distintos controles e indicadores que simplifican la integración sonora con el resto de altavoces del barco. Para acceder a los controles, es necesario quitar el tapón hermético de debajo. Para instalar la tapa, siga las flechas en la Figura 6 e inserte los dos tornillos.

Figura 4. Tapón de goma



NOTA: Asegúrate de volver a colocar el tapón de goma después de realizar los ajustes.

Figura 5. Instalar la tapa



Figura 6. Controles del MBP10 en el panel delantero



LED de alimentación: Este indicador brilla de color blanco cuando el MBP10 está operativo.

Control Gain: utiliza este control para ajustar el volumen del MBP10 en comparación con el volumen de los demás altavoces del barco.

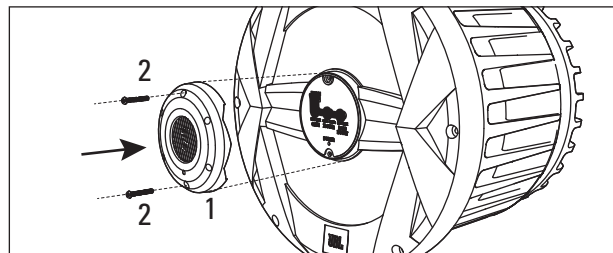
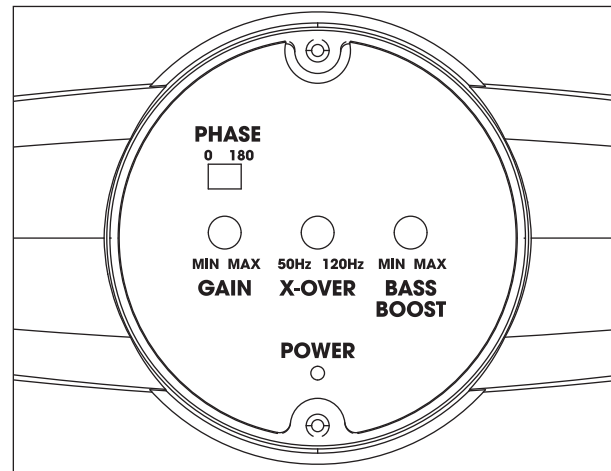
Crossover: utiliza este control para ajustar la cantidad de información de altas frecuencias de la salida del MBP10. Un valor inferior significa que habrá menos señal de alta frecuencia en la salida del MBP10.

Bass Boost: utiliza este control para corregir cualquier pico o valle que se note en la respuesta de bajos. Este control proporciona potenciación o corte a 60 Hz. Ajusta el control a cualquier valor entre 0 dB y +7 dB según tus preferencias.

Control Phase: utiliza este conmutador para invertir la fase de la salida del MBP10 respecto a la entrada. Elige la posición (0° o 180°) que suene mejor. Consulta "Ajustar el MBP10".

AJUSTAR EL MBP10

1. Comprueba que la unidad principal esté apagada y con el control de volumen en la posición mínima.
2. En el panel frontal del MBP10, ajusta el control Gain en el centro.
3. Ajusta el control Crossover en su posición máxima (hacia la derecha).
4. Ajusta el control Bass Boost en la posición mínima (hacia la izquierda).
5. Configura Phase en 0°.
6. Enciende la unidad principal y reproduce algo de música que te guste con una cantidad apreciable de bajos. Ajusta el control de volumen de la unidad principal al 75 % del total (aproximadamente a la 3 en punto en un control rotativo).
7. Escucha el sistema y toma nota de la cantidad de bajos más altos que se reproducen.
8. Cambia el control Phase a 180° y vuelve a escuchar los bajos más altos. Es posible que haya más o menos o que no se aprecie ningún cambio. La posición que proporcione la mayor cantidad de bajos altos es la correcta.
9. Ajusta el control Crossover hacia la izquierda o la derecha hasta que solo se oiga información de bajas frecuencias en la salida del MBP10. Por ejemplo, NO se debería escuchar ninguna voz por el MBP10 desde la posición normal de escucha.
10. Ajusta el control Bass Boost hacia la derecha según tus preferencias.

NOTA: En la mayoría de los casos, los pasos anteriores proporcionan un ajuste satisfactorio. Sin embargo, el proceso real puede requerir varios reajustes de cada control, ya que cada ajuste interactúa con los demás. Si es necesario, consulta con tu distribuidor de sonido JBL para automóvil o para barcos para que te ayude a ajustar el sistema.

NOTA: Según la orientación y la ubicación del MBP10 en el barco, al invertir la fase puede aumentar o no la cantidad de bajos altos que se reproducen.

SOLUCIÓN DE PROBLEMAS

SÍNTOMA	CAUSA PROBABLE	SOLUCIÓN
El LED de alimentación no se enciende.	Hay un fusible fundido. La unidad principal no funciona correctamente.	Es necesario sustituir el fusible. Comprueba las conexiones de tensión remota, alimentación y toma de tierra. El MBP10 está diseñado para apagarse si la tensión de la batería desciende por debajo de 10 V. Esto sirve para garantizar que la batería no se agote totalmente. Carga la batería del barco.
El LED de alimentación está encendido pero no se escuchan bajos.	Las entradas no están conectadas. El control de atenuación de la unidad principal no está bien ajustado.	Comprueba las conexiones. Ajusta el control de atenuación de la unidad central para que envíe señales de audio al MBP10.
El MBP10 suena turbio o distorsionado.	El ajuste del control Gain es demasiado elevado. El ajuste de Bass Boost es demasiado elevado. La salida de la unidad central está distorsionada o estropeada.	Vuelve a ajustar el control Gain (consulta "Ajustar el MBP10" en la página anterior). Vuelve a ajustar el control Bass Boost (consulta "Ajustar el MBP10" en la página anterior).

Se requiere un número de serie válido para la cobertura en garantía.
Las funciones, las especificaciones y el diseño del producto están sujetos a cambios sin previo aviso.

ESPECIFICACIONES

MBP10

- Subwoofer alimentado para entornos marinos de 10" (250 mm)
- Potencia del amplificador: 250 W RMS
- Respuesta en frecuencias: 40 Hz – 120 Hz
- Relación señal-ruido: ≥ 75 dB @1W
- Fusible: 30 A
- Consumo de corriente máximo: 27 A
- Consumo de corriente en reposo: <1,2 A
- Sensibilidad de entrada:
 - Entrada de nivel de línea: De 100 mV a 6 V
 - Entrada de nivel de altavoz: De 250 mV a 12,5 V
- Frecuencia de corte: De 50 Hz a 120 Hz
- Pendiente del corte de frecuencias: 12 dB por octava
- Bass Boost: De 0 dB a +7 dB a 60 Hz
- Profundidad de montaje: 7-15/16" (201mm)
- Diámetro de troquel: 10-1/4" (259mm)
- Diámetro total: 11-1/4" (285mm)

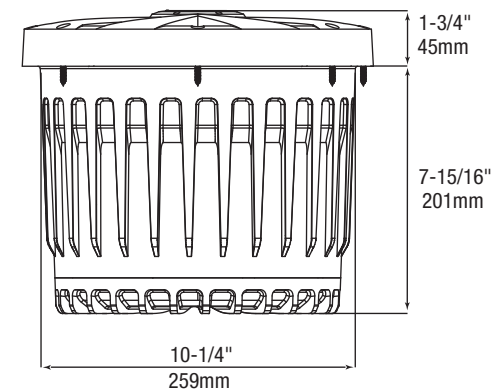
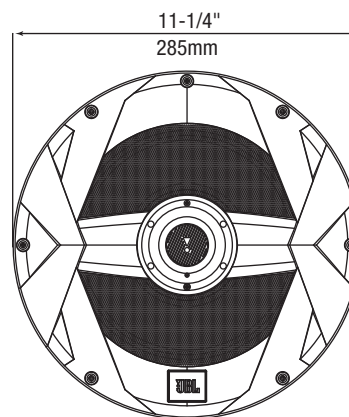

HARMAN International Industries, Inc.
8500 Balboa Boulevard, Northridge, CA 91329 USA
www.jbl.com

© 2018 HARMAN International Industries, Incorporated. Todos los derechos reservados. JBL es una marca comercial de HARMAN International Industries, Incorporated, registrada en los Estados Unidos u otros países. Las funciones, las especificaciones y el diseño del producto están sujetos a cambios sin previo aviso.

